

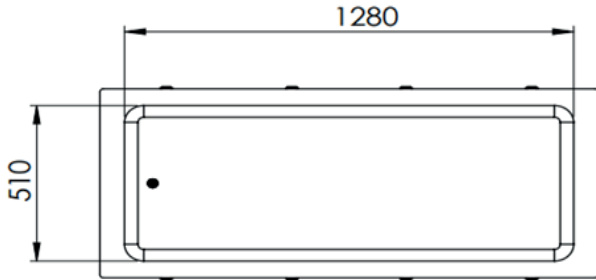

Ana Özellikler

- Voltajı 220-240V ve 1N ph 50/60Hz olan bu cihaz, 598W güç tüketimine sahiptir.
- Soğutma sistemi R290 gazıyla çalışır ve -10°C'ye kadar olan sıcaklıkları sağlayabilir.
- Ses seviyesi 59 dBA olarak belirlenmiştir, yani sessiz bir çalışma sunar.
- Cihazın ağırlığı 45 kg'dır ve kontrol sistemi dijital olarak sağlanmıştır, bu da kullanımı kolaylaştırır.
- Fiş tipi İngiliz veya Avrupa standartlarına uygun olup, 200 cm uzunluğundadır.
- Ölçüleri ise 465x620x1420 mm'dir. Bu boyutlar, cihazın kullanım alanında yerleştirilmesini kolaylaştırır ve büyük hacimli cihazlara olan ihtiyacı karşılar.

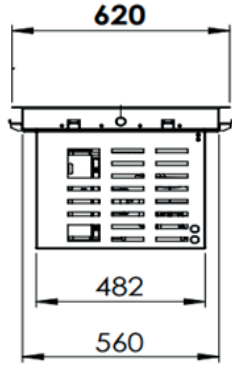
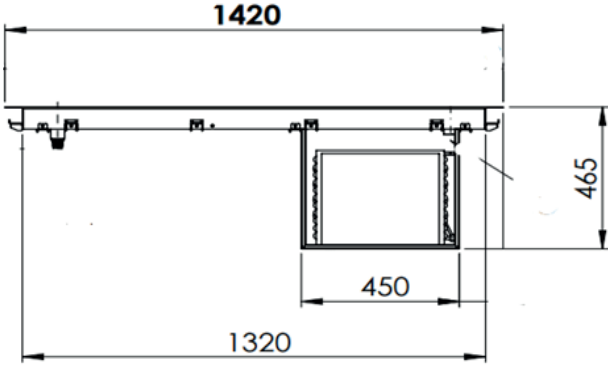

Teknik Bilgiler

| | |
|--------------|---|
| Voltaj | : 220-240 V / 1N ph 50/60Hz |
| Güç | : 598 W |
| Gaz | : R290 |
| Sıcaklık | : - 10 °C |
| Ses Seviyesi | : 59 dBA |
| Ağırlık | : 45 kg |
| Kontro | : Dijital kontrol |
| Fiş Tipi | : İngiliz veya Avrupa kablo boyu 200 cm |



F

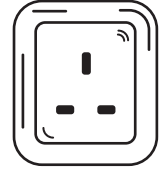
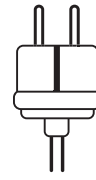

G



Ölçüler

- 465X620X1420 mm